

吊元詳細(1:3)

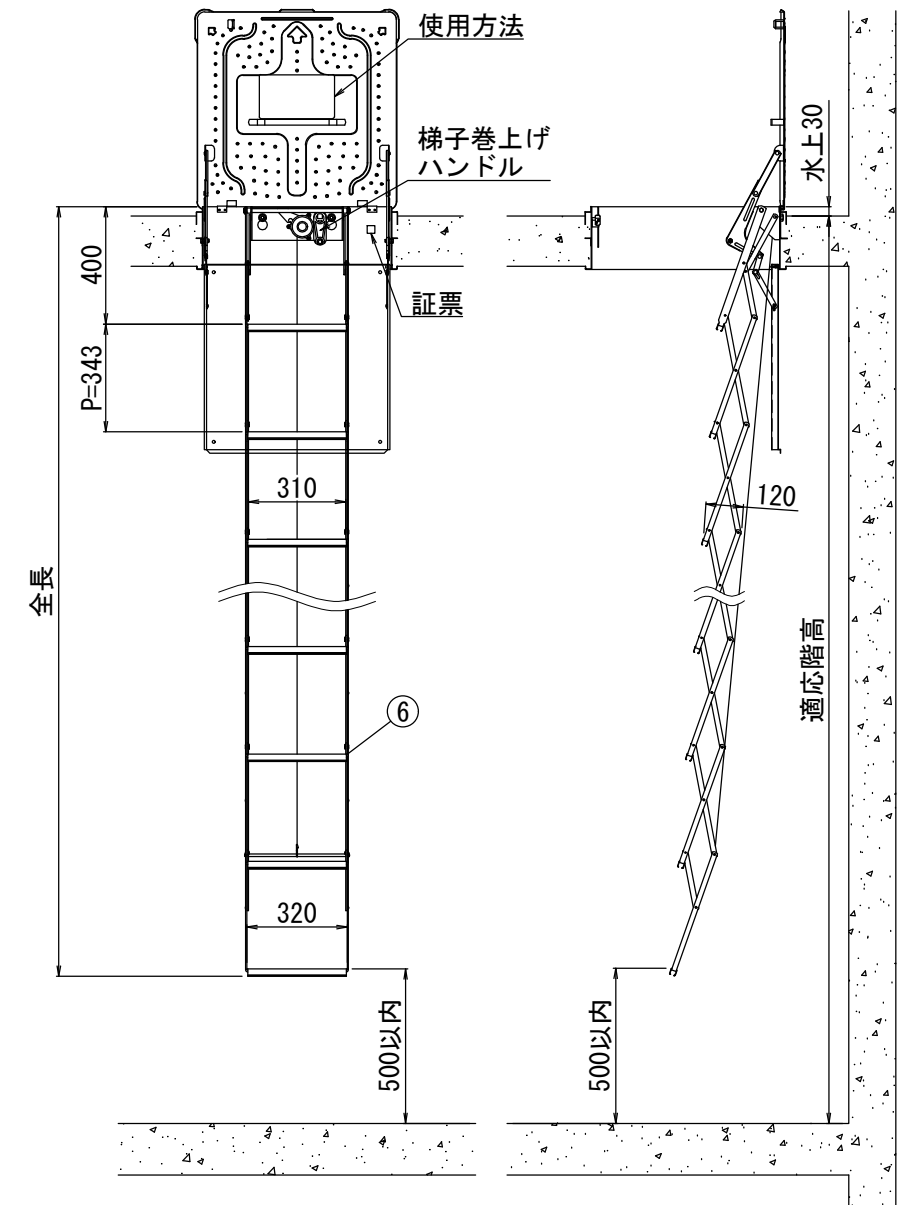

縮尺(1:25)

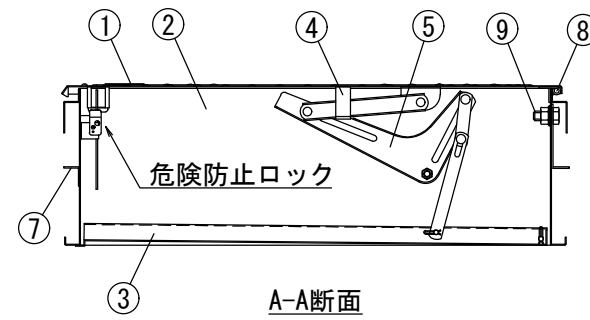
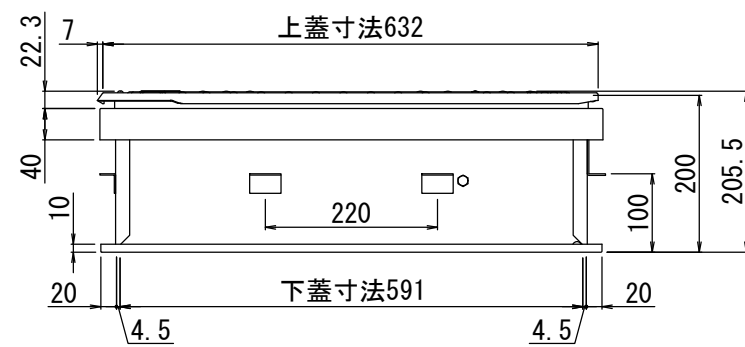

A-A断面

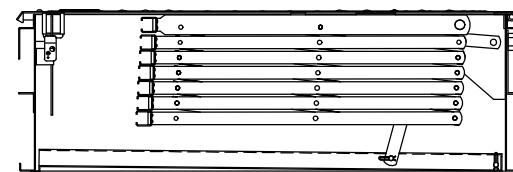
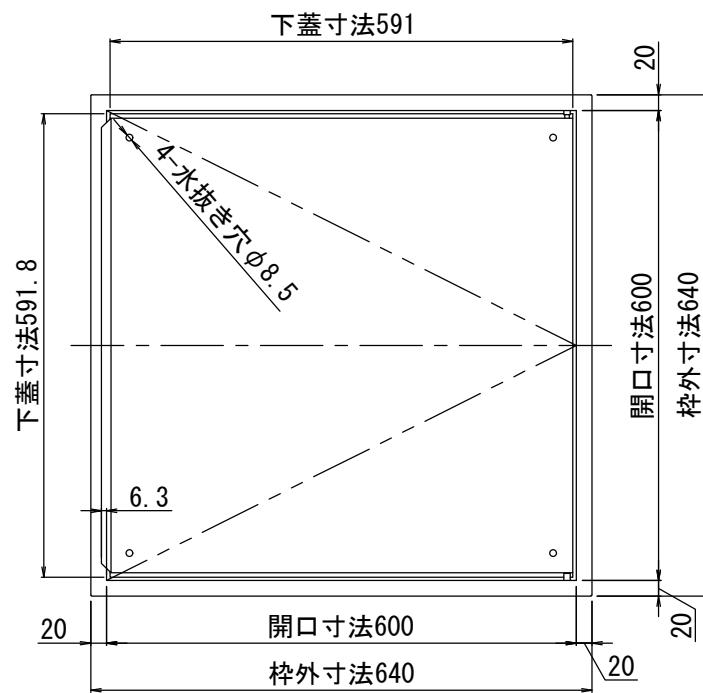

梯子納まり図

段数	全長	適応階高	梯子厚さ	重量	ハッチ厚さ	承認番号
KM-105	1794	1871~2210	107	6.8	200	は第19~6号
KM-106	2137	2211~2550	120	7.8		
KM-107	2480	2551~2890	139	8.7		
KM-108	2823	2891~3230	158	9.7		
KM-109	3166	3231~3570	177	10.7		
KM-110	3509	3571~3910	197	11.7		

動作方法(2動作)

保安動作:上蓋を100mmほど上げチェーンを外す

動作1:上蓋を90°開放

動作2:梯子付属の開放レバーを押す

品番	品名	材質	数量	適用
9	梯子取付ボルト	SUS304・M12	2	
8	蝶番	SUS304・t2.0	2	
7	アンカー金具	SUS304・t1.5	6	孔径φ10.5
6	避難ハシゴ	SS	1	
5	Lリンク	SUS304・t1.5	2	
4	手掛	SUS304・t3.0	1	
3	下蓋	SUS304-2B・t1.2	1	
2	本体	SUS304-2B・t1.2	1	
1	上蓋	SUS304-2B・t1.5	1	エンボス

※避難器具用ハッチは、(社)全国避難設備工業会認定Hh-060

記号	変更事項	年月日	作図	検図	承認	日付	縮尺	図面サイズ	投影法	図名	図番
						2020, 06, 10	1:10	A3	第一角法	スカイハッチ 600角 H200 KMⅡハシゴ	MNP1-A1
株式会社カマタ興業											